



HAMMERLI®

HUNTER FORCE 750 Combo

LUFTGEWEHR • AIR RIFLE • ARME À AIR COMPRIMÉ • ARMA DE AIRE COMPRIMIDO
CALIBER 4,5 mm (.177)



BREAK BARREL

system



WOODEN

stock



SHOCK ABSORBER

pad



FIBRE OPTIC

sight



RIFLED

barrel



CHECKERING

pattern

BEDIENUNGSANLEITUNG | OPERATION INSTRUCTIONS
MODE D'EMPLOI | MANUAL DE INSTRUCCIONES

Hunter Force 750 | 10 Joule | 2.4946
Hunter Force 750 | 14 Joule | 2.4947
Hunter Force 750 | 16 Joule | 2.4948
06-07





HÄMMERLI®



ACHTUNG | CAUTION | ATTENTION | ATENCIÓN

Dieses Produkt ist nicht für Personen unter 18 Jahren geeignet.

Zu Ihrer eigenen und zur Sicherheit anderer lesen Sie die Bedienungsanleitung vollständig und sorgfältig durch, bevor Sie mit der Waffe den ersten Versuch zu Schießen unternehmen. Käufer und Besitzer haben die Pflicht, alle Regeln über den Gebrauch und den Besitz von Luftdruck-Waffen zu befolgen. Jede Änderung an dieser Waffe kann zu einer Änderung der waffenrechtlichen Einstufung führen und ist somit unzulässig. Die Gewährleistung des Herstellers erlischt in diesem Fall sofort.

This product is not suitable for persons under 18 years of age.

Carefully read and understand these instructions before using this weapon. Buyers and users must follow the instructions for the safe use of airguns. Any changes or conversion of this weapon will lead to a different classification of the weapon in respect of the appropriate firearms legislation and are therefore illegal. In such cases, the manufacturer's warranty becomes immediately null and void.

Ce produit ne peut être utilisé par des personnes de moins de 18 ans.

Pour votre sécurité et celle d'autrui, lisez attentivement la notice d'emploi avant d'utiliser l'arme pour la première fois. Les vendeurs, tout comme les acheteurs, ont l'obligation de respecter le règlement relatif à l'utilisation et à la possession d'armes à air comprimé. Il est interdit de procéder à toute modification de ce pistolet car cela pourrait entraîner un changement dans la classification correspondant à la législation sur les armes à feu. De plus, toute modification entraînerait l'annulation immédiate de la garantie du fabricant.

Este producto no es apropiado para personas menores de 18 años.

Para su propia seguridad y para la de los demás, lea detenidamente las instrucciones de uso antes de disparar el arma por primera vez. Tanto los vendedores como los compradores tienen la obligación de respetar las normas relativas al uso y posesión de armas de aire comprimido. Queda prohibida cualquier modificación de esta pistola, puesto que podría provocar un cambio en la clasificación correspondiente a la legislación sobre armas de fuego. Además, de hacerlo quedaría anulada inmediatamente la garantía del fabricante.

INHALT CONTENT CONTENU CONTENIDO

1 |

Benennung
Description
Designation
Designación

2 |

Bedienung
Operation
Emploi
Reglaje

3 |

Pflege
Care
Soins
Cuidados

4 |

Sicherheitshinweise
Safety instructions
Instructions de sécurité
Instrucciones de seguridad



1.1 BENENNUNG | DESCRIPTION | DESIGNATION | DESIGNACION



1	Korn
2	Kimme
3	Sicherung
4	Zielfernrohranschlag
5	Schaft
6	Abzug
7	Lauf
8	Mündung

Front sight
Rear sight
Safety
Recall-stop for riflescope
Stock
Trigger
Barrel
Muzzle

Guidon
Œilleton
Sûreté
Arrêt de télescope
Crosse
Détente
Canon
Bouche

Punto de mira
Mira trasera
Seguro
Tope de telescopio
Culata
Gatillo
Cañón
Boca

2.1 | SICHERUNG | SAFETY | SÛRETÉ | SEGURO



gesichert
safe
Sûreté mise
Seguro activado



schussbereit
fire
Sûreté enlevée
Seguro desactivado



ACHTUNG | CAUTION | ATTENTION | ATENCIÓN

Lassen Sie das Luftgewehr nicht für längere Zeit mit gespannter Kolbenfeder stehen. Dies kann zu Unfällen führen und außerdem kann die Schlagfeder ermüden, wodurch die Schussleistung der Waffe Schaden nimmt.

Do not leave the mainspring cocked for a prolonged period of time. This may cause accidents and will weaken the spring which again may impair the shooting performance of your gun.

Ne laissez pas le fusil avec le ressort de piston armé pendant longtemps. Ceci peut causer des accidents et en outre; le ressort peut fatiguer par quoi la puissance de l'arme sera abîmée.

Non deje el fusil con el muelle de pistón amartillado durante algún tiempo. Este puede causar accidentes y además el muelle puede fatigarse por lo cual el efecto del tiro del arma estará afectado.

2.2 | SPANNEN | COCKING | ARMER | AMARTILLAR

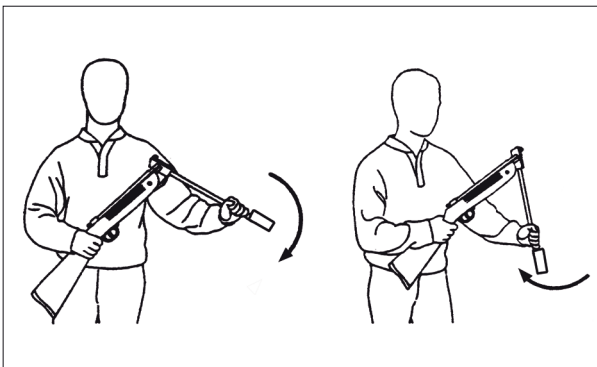

HINWEIS | NOTE | REMARQUE | NOTA

Nach dem Spannen ist die Waffe automatisch gesichert.

The safety is automatically engaged when the gun is cocked.

Après armement, la sûreté de l'arme est automatiquement enclenchée.

Después del amartillado, el arma está asegurado de forma automática.





2.3 | LADEN | LOADING | CARGAR | CARGAR

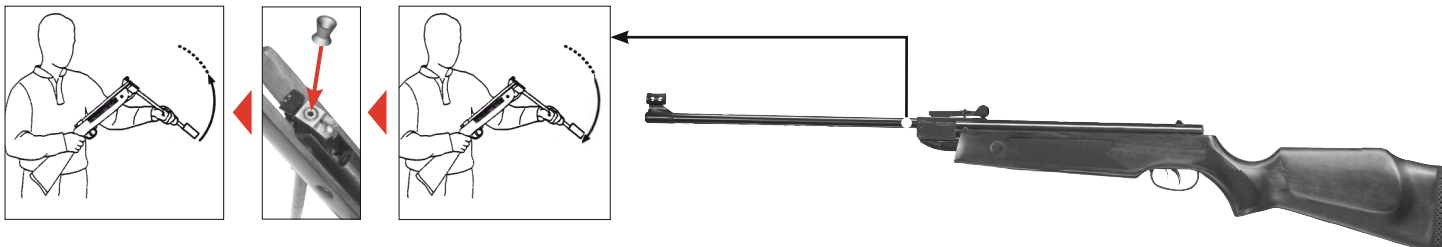

2.4 | SCHIESSEN | FIRING | TIRER | DISPARO



schussbereit
fire
Sûreté enlevée
Seguro desactivado



Drücken, auslösen
Press, Release
Presser, declencher
Pulsar, desatar





2.5 | ZIELEN | AIMING | VISER | APUNTAR

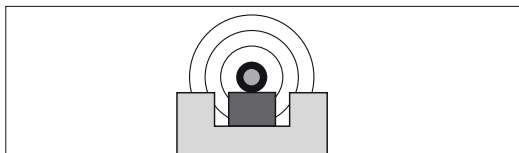
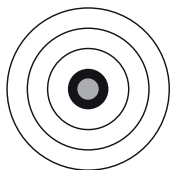

ideal | idea | idéal | ideal

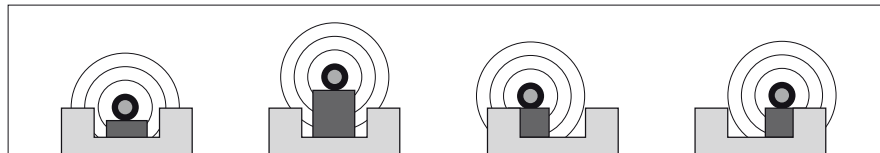



falsch | wrong | faux | incorrecto

2.6 | VISIERUNG EINSTELLEN | SIGHT ADJUSTMENT | ALIGNEMENT DU VISEUR | AJUSTAR LA MIRA







 zu weit links
too far left
trop à gauche
demasiado hacia la izquierda

 zu weit rechts
too far right
trop à droite
demasiado hacia la derecha







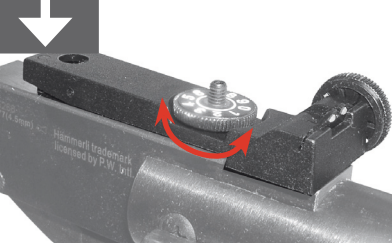



 zu hoch
too high
trop haut
demasiado alto

 zu tief
too low
trop bas
demasiado bajo









2.7 ABZUG EINSTELLEN | TRIGGER ADJUSTMENT | ALIGNEMENT DU DÉTENTE | AJUSTAR LA GATILLO



Vorzugsweg
Trigger slack
Pré-course
Recorrido del gatillo



3



LAUFREINIGUNG | BARREL CLEANING | NETTOYAGE DU CANON | LIMPIEZA DEL CAÑÓN

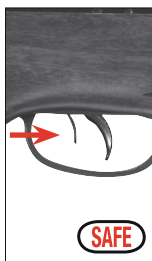

gesichert
safe
Sûreté mise
Seguro activado



entladen
unloaded
déchargée
descargada



Nehmen Sie einen ca. 60 cm dünnen, langen Stab. Wickeln Sie ein Stück Baumwolltuch um das Ende. Eine dauerhafte Funktion Ihrer Waffe ist gewährleistet, wenn Sie in regelmäßigen Abständen (ca. 250 Schuss) mit Waffenöl getränkte Reinigungspropfen durch den Lauf schieben und die Laufscharnierachse sowie Verriegelung mit einigen Tropfen Waffenöl versehen.

Prepare a thin rod with a length of 60 cm. Attach a piece of cotton fabric to its end. In regular intervals (after approx. 250 pellets have been fired) a plug soaked in weapon oil (such as Ballistol) is to be pushed through the barrel, and the barrel hinge and the barrel lock are to be lubricated with some drops of weapon oil. This will ensure a reliable and long-lasting functioning of your weapon.

Prenez une baguette fine d'environ 60 cm de long. Une fonction durable de votre arme est garantie si vous poussez en intervalles réguliers (environ 250 tirs) des bouchons de nettoyage imprégnés d'huile à armes (p.ex. Ballistol) à travers le canon et munissez l'axe de charnière du canon ainsi que le verrouillage de quelques gouttes d'huile à armes.

Prepare una varilla delgada de unos 60 cm. de longitud. Para garantizar un funcionamiento duradero del arma, limpie el ánima del cañón con tacos de limpieza humedecidos en aceite especial para armas (p. ej. Ballistol) con cierta periodicidad (cada 250 disparos, aprox.) y limpie con un paño humedecido en aceite para armas el cierre y el mecanismo de la palanca y el exterior del cañón.

Zubehör:

- Ballistol: 3.2010
- Schnellreinigungspropfen: 3.2055
- Reinigungsset: 3.2050

Achtung:

- Schieben Sie den Stab niemals mit Gewalt in den Lauf, dies kann Beschädigungen verursachen.
- Geben Sie niemals das Waffen-Öl direkt in den Lauf.

Accessories:

- Ballistol: 3.2010
- Quick cleaning pellets: 3.2055
- Cleaning cit: 3.2050

Caution:

- Do not force the rod into the barrel, as this could cause damage.
- Never drip weapon oil directly into the barrel.

Accessoires :

- Ballistol : 3.2010
- Tampons de nettoyage rapide : 3.2055
- Nécessaire de nettoyage : 3.2050

Attention:

- N'enfoncez pas la baguette de nettoyage violemment dans le canon, car elle pourrait l'endommager.
- Ne versez jamais l'huile à armes directement dans le canon.

Accesorios:

- Ballistol: 3.2010
- Tampones de limpieza rapida: 3.2055
- Kit de la limpieza: 3.2050

Atención:

- No debe forzar la varilla de limpieza para introducirla dentro del cañón, porque podría dañar el arma.
- No vierta nunca aceite directamente dentro del cañón.

4 | SICHERER UMGANG MIT WAFFEN

Sie sollten mit der richtigen, sicheren Handhabung Ihrer Waffe vertraut sein. Im Hinblick auf die Grundregeln zum sicheren Schießen bedenken Sie, dass jede Berührung mit der Waffe als Handhabung verstanden wird.

- Behandeln Sie jede Waffe so, als wäre sie geladen.
- Die Waffe beim Laden stets sichern, so dass sich kein Schuss ungewollt lösen kann. Finger immer außerhalb des Abzugsbügels halten und nur zum Schuss an den Abzug legen.
- Verwenden Sie nur für diese Waffe vorgesehene Geschosse.
- Halten Sie die Mündung stets in eine sichere Richtung.
- Das Schießen ist nur in der eigenen Wohnung, auf polizeilich zugelassenen Schießständen und im befriedeten Besitztum erlaubt, wenn das Geschoss dieses beim Schuss nicht verlassen kann. Hierbei den Gefahrenbereich des Geschosses beachten (ca. 500 m).
- Transportieren Sie niemals eine geladene Waffe. Laden Sie nur, wenn Sie schießen möchten.
- Waffe niemals auf Menschen oder Tiere richten. Vermeiden Sie Querschläger. Schießen Sie niemals auf glatte, harte Oberflächen oder auf Wasserflächen.
- Vergewissern Sie sich vor dem Schuss, dass Ziel und Umgebungsbereich sicher sind.
- Kontrollieren Sie immer, ob die Waffe ungeladen ist, wenn Sie sie transportieren oder von einer anderen Person übernehmen.
- Vergewissern Sie sich, dass Sie, auch beim Stolpern oder Stürzen die Richtung der Mündung kontrollieren können.
- Aus Sicherheitsgründen sollte beim Schießen eine Schutzbrille getragen werden.
- Aufbewahren der Waffe stets sicher und ungeladen vor unerlaubtem Zugriff Unbefugter (ungeschulte Personen, Kinder, Personen unter 18 Jahren) und getrennt von der Munition.
- Weitergabe dieser Waffe mit der Bedienungsanleitung nur an Personen, wenn diese über 18 Jahre alt und mit der Handhabung dieser Waffe genauestens vertraut sind.
- Jegliche Veränderungen oder Reparaturen von Waffen sollten nur von fachkundigen Firmen oder vom Büchsenmacher durchgeführt werden.
- Legen Sie niemals eine geladene Waffe aus der Hand.
- Geben Sie nur entladene Waffen an andere Personen weiter.

SAFE WEAPON HANDLING

You should be fully familiar with the proper and safe handling of your weapon. In respect to the basic rules of safe weapon handling it is to be understood that every touching of the weapon is to be

- Always treat a weapon as if it was loaded.
- Always put the safety of a weapon to „safe“ when loading it so that there can be no unintentional discharge.
- Keep your finger away from the trigger, it should be straight and should rest on the trigger guard.
- Only use the kind of projectiles suitable for your weapon.
- Always keep the muzzle pointed in a safe direction.
- This weapon may only be discharged in your own house, on authorized shooting ranges and inside enclosed private property. It is to be made sure that no projectile can leave the enclosed property.
- Keep the danger area of the projectile in mind (approx. 500 m).
- Never transport a loaded weapon. Only load your weapon when you intend to fire it.
- Never aim your airgun at persons or animals. Avoid ricochets. Never fire at smooth, hard surfaces or water.
- Before you discharge your weapon, make sure that target and surrounding area are safe.
- Make sure that you always have full control over the muzzle of your weapon, even if you stumble or fall down.
- Safety shooting glasses should always be worn when firing the weapon.
- Always store your weapon in a safe place and in unloaded condition. Unauthorized persons (persons not familiar with the use of weapons, children and minors) must not have access to it, ammunition is to be kept in a separate place.
- The weapon together with its operating instructions may only be handed over to persons who have reached the age of 18 (or older) and who are fully familiar with the handling of it.
- Modifications or repairs of weapons are only to be effected by authorized agencies or by a skilled gunsmith.
- Never leave a loaded weapon unattended.
- Only unloaded weapons are to be handed over to another person.



MANIEMENT DES ARMES EN TOUTE SÉCURITÉ

Vous devrez savoir manier votre arme correctement et sans danger. En ce qui concerne les règles de base de tir en toute sécurité, considérez que chaque contact avec l'arme fait partie de son maniement.

- Maniez toujours l'arme comme si elle était chargée.
- Mettez toujours la sûreté avant de charger l'arme afin d'éviter tout tir involontaire.
- Ne mettez pas le doigt sur la détente et ne l'y placez que lorsque vous allez tirer.
- N'utilisez que les projectiles prévus pour cette arme.
- Pointez toujours la bouche de l'arme dans une direction non dangereuse.
- Il n'est permis de tirer avec l'arme que sur le lieu de résidence du propriétaire ou dans des zones de tir autorisée par la police, à condition que le projectile ne puisse pas sortir de la zone de tir. Veuillez toujours prendre en compte la zone de danger maximale du projectile (env. 500 m).
- Ne transportez jamais l'arme lorsqu'elle est chargée. Ne la chargez que lorsque vous vous apprêtez à tirer.
- Ne dirigez jamais l'arme vers des personnes ni des animaux. Evitez les tirs pouvant faire ricocher le projectile. Ne tirez jamais sur des surfaces planes et dures, ni à la surface de l'eau car les projectiles peuvent ricocher.
- Avant de tirer, assurez-vous que l'objectif et les alentours ne présentent pas de danger.
- Vérifiez toujours que l'arme est déchargée avant de la transporter ou de la remettre à autrui.
- Veillez à maîtriser la direction dans laquelle la bouche de l'arme est pointée, même si vous trébuchez ou si vous faites tomber l'arme.
- Pour des raisons de sécurité, portez des lunettes de protection lorsque vous tirez.
- Rangez toujours l'arme déchargée, séparée des munitions et dans un endroit sûr afin d'éviter que des personnes non autorisées (personnes non formées, enfants ou personnes de moins de 18 ans) puissent y avoir accès.
- Ne remettez cette arme, accompagnée de la notice d'emploi, qu'à des personnes âgées de plus de 18 ans et le mieux formées possible à son maniement.
- Toute modification ou réparation de l'arme devra être effectuée par une entreprise spécialisée ou un armurier.
- Ne laissez jamais l'arme chargée si elle est hors de votre portée.
- Déchargez toujours l'arme avant de la remettre à autrui.

MANEJO SEGURO DE ARMAS

Deberá estar familiarizado con el manejo correcto y seguro de su arma. Con respecto a las reglas básicas para disparar con seguridad, considere cada contacto con el arma como parte de su manejo.

- Trate el arma siempre como si estuviera cargada.
- Cargue siempre el arma con el seguro activado para evitar que se produzcan disparos involuntarios.
- Mantenga el dedo siempre fuera del gatillo y colóquelo solamente cuando vaya a disparar.
- Utilice únicamente los proyectiles diseñados para esta arma.
- Mantenga la boca del arma siempre en una dirección segura.
- Sólo se permite disparar el arma en la vivienda del propietario o en las zonas de tiro permitidas por la policía, siempre y cuando el proyectil no pueda llegar más allá del área de tiro. Para ello, tenga presente siempre la distancia máxima de peligro del proyectil (aprox. 500 m).
- No transporte nunca el arma cargada. Cárguela solamente cuando tenga intención de disparar.
- No dirija el arma nunca hacia personas o animales. Evite los disparos en los que el proyectil pueda rebotar. No dispare nunca a superficies planas y duras o superficies de agua; los proyectiles pueden rebotar.
- Antes de disparar, asegúrese de que el objetivo y el entorno sean seguros.
- Compruebe siempre que el arma esté descargada cuando la transporte o la entregue a otra persona.
- Asegúrese de tener controlada la dirección hacia la que apunta la boca del arma, incluso si tropezara o se le cayera el arma.
- Por motivos de seguridad, lleve puestas gafas protectoras cuando dispare.
- Guarde el arma siempre descargada, separada de la munición y de forma segura para evitar que personas no autorizadas (personas no instruidas, niños o menores de 18 años) puedan acceder a ella.
- Entregue esta arma junto con las instrucciones de uso sólo a personas mayores de 18 años y que estén lo más familiarizadas posible con el manejo de la misma.
- Cualquier modificación o reparación del arma deberá llevarla a cabo una empresa especializada o un armero.
- No deje nunca el arma cargada si está fuera de su alcance.
- Entregue siempre el arma descargada a otras personas.



GARANTIE | WARRANTY | GARANTIE | GARANTIA

Innerhalb eines Jahres ab Kaufdatum repariert oder ersetzt Ihnen die Fa. Umarex Ihre Waffe kostenlos, falls der Defekt nicht durch Eigenverschulden aufgetreten ist. Geben Sie die Waffe einem autorisierten Händler, beschreiben Sie ihm das Problem und fügen Sie den entsprechenden Kaufbeleg bei.

The Umarex company will repair or replace your weapon free of charge (up to 12 months from date of purchase) provided the defect was not caused by you. Return the gun to the authorised dealer from where you bought it.

La société Umarex s'engage à réparer ou à remplacer votre arme, sans frais, sur une période de un an à partir de la date d'achat, à condition que l'utilisateur ne soit pas responsable du défaut. Veuillez remettre l'arme à un vendeur autorisé, décrivez-lui le problème et joignez le bon d'achat correspondant.

La empresa Umarex se responsabiliza de reparar o sustituir su arma sin coste alguno en el plazo de un año a partir de la fecha de compra, siempre que el defecto no sea responsabilidad del propio usuario. Sírvanse entregar el arma a un comerciante autorizado, descríbalale el problema y adjunte el correspondiente comprobante de compra.

REPARATUR | REPARATUR | REPAIR | RÉPARATIONS

Eine Waffe, die nicht einwandfrei funktioniert, ist gefährlich. Es ist schwierig, eine Waffe selbst zu reparieren, und falscher Zusammenbau kann zu gefährlichen Funktionsstörungen führen.

Do not attempt to repair this pistol if it needs service. Incorrect assembly could lead to dangerous malfunctions.

Une arme qui ne fonctionne pas parfaitement est dangereuse. Il est difficile de réparer une arme soi-même, et un remontage incorrect peut entraîner des dysfonctionnements dangereux.

Una arma que no funcione perfectamente es peligrosa. Es difícil reparar uno mismo un arma, y un ensamblaje incorrecto puede producir anomalías de funcionamiento peligrosas.

Achtung:

Lassen Sie die Waffe nur von einem autorisiertem Fachhändler/ Büchsenmacher überprüfen und reparieren.

Caution:

Repairs should only be completed by UMAREX authorised centres.

Attention:

Seules des personnes spécialisées agréées ou un armurier peuvent contrôler et réparer l'arme.

Atención:

La comprobación y reparación del arma sólo pueden llevarla a cabo especialistas autorizados o un armero.

TECHNISCHE DATEN | TECHNICAL DATA | FICHE TECHNIQUE | ESPECIFICACIONES

Energiequelle	Kolbern-Feder
Spann-System	Kipplauf
Schußzahl	einschüssig
Kaliber	4,5 mm (.177)
Geschoß	Diabolo
Lauflänge	466 mm
Abzug	Druckpunkt
Sicherung	automatisch
Energie:	2.4946 - 7,5 J
	2.4947 - 10 J
	2.49.48 - 14 J

Power Source	Piston Spring
Cocking System	Break Barrel
Number of Shots	Single Shot
Caliber	4,5 mm (.177)
Projectile	Pellet
Barrel Length	466 mm
Trigger	Pressure point
Safety	automatic
Energy:	2.4946 - 7,5 J
	2.4947 - 10 J
	2.49.48 - 14 J

Source d'énergie	plume de piston
Système de serrage	canon plié
Quantité de tir	Un tir
Calibre	4,5 mm (.177)
Projectile	Plomb
Longueur canon	466 mm
Détente	Point de pression
Sûrete	automatique
Énergie:	2.4946 - 7,5 J
	2.4947 - 10 J
	2.49.48 - 14 J

Fuente de energía	muelle de piston
Sistema de amartillar	cañón para derrocar
Cantidad de tiro	un tiro
Calibre	4,5 mm (.177)
Projectil	balines
Longueur canon	466 mm
Disparador	punto de salida del disparo
Seguro	automatico
Energía:	2.4946 - 7,5 J
	2.4947 - 10 J
	2.49.48 - 14 J



HÄMMERLI[®]

UMAREX[®]

UMAREX Sportwaffen GmbH + Co. KG

Donnerfeld 2
D - 59757 Arnsberg, Germany
Phone: +49 29 32 / 638 - 01
Fax: +49 29 32 / 638 - 222
verkauf@umarex.de
sales@umarex.de

www.umarex.com

